



## EIN HANDSTAUBSAUGER DER EXTRAKLASSE

**01 Rutschstopper**

jederzeit sicher abstellen.

**02 Stufenlose Leistungsregulierung**

von 0 bis 1300 Watt max.

**03 Polster- und Fugendüse (ohne Abb.)**

serienmäßig zur Hand.

**04 Teleskopstiel**

optimal auf jede Körpergröße eingestellt.

**05 Filtertüte FELIX**

mehrlagig, 3,5 l, verschließbar mit Hygienedeckel.

**06 Leitungshaken (Rückseite)**

9,5 m Leitung sind sofort bereit.

**07 Elektret-Abluftfilter (Fläche 1648 cm<sup>2</sup>)**

S-Klasse-Filtration von SEBO.

**08 Tragegriff**

ergonomisch geformt für komfortables Tragen.

**09 Schlauchdüse**

mit 2 m langem Schlauch für schwer zugängliche Stellen.

**10 Dreh-Kipp-Gelenk**

90° vertikal und 180° horizontal verstellbar.

**11 Stoßdämpfer**

schützt Düse und Gelenk zuverlässig.

**12 Fußschieber**

blitzschnell eingestellt auf Hart- und Teppichboden.

**13 Naturborstenstreifen**

im Handumdrehen auswechselbar.

**14 Twin-Stream Saugkanal**

zielsichere Staubaufnahme bis zum Rand.

**15 Verschleißbügel & Bodenblech**

ausgelegt für gewerbliche Beanspruchung.

**16 Vier Laufrollen**

rutschfestes und leichtes Manövrieren.

**17 Zwei Fadenheber**

sichere Aufnahme von Fäden und Fusseln.

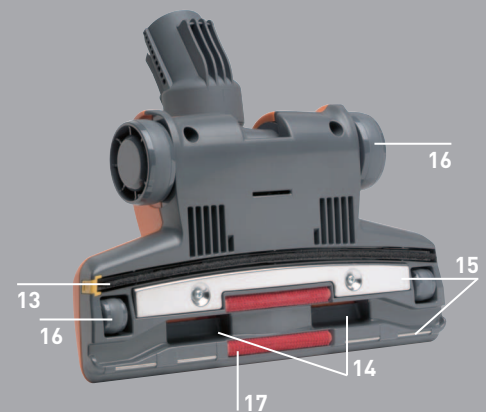
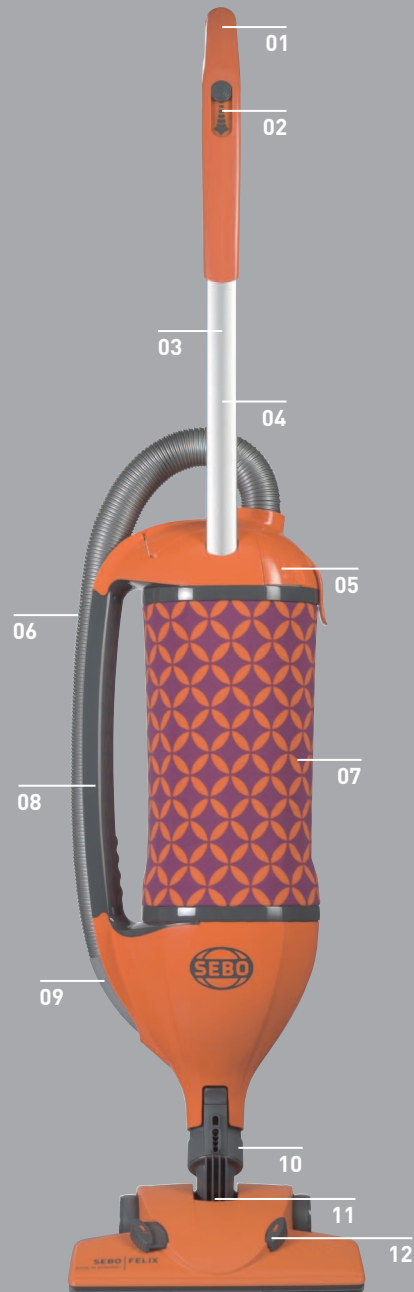

SEBO Stein & Co. GmbH, Wülfrather Straße 47-49,  
42553 Velbert, Germany, Telefax +49 (0) 20 53 / 89 85,  
[www.sebo.de](http://www.sebo.de)

© 2006 SEBO Stein & Co. GmbH © Eingetragenes Warenzeichen.  
Änderung in Konstruktion, Ausführung und Angebot vorbehalten.  
Art.-No. 0774, 03/2006

